

PREGÃO ELETRÔNICO N. 057/2023

EDITAL N. 098/2023

MUNICÍPIO DE LINHA NOVA/RS

**SECRETARIA MUNICIPAL DA SAÚDE E ASSISTÊNCIA SOCIAL
SECRETARIA MUNICIPAL DE EDUCAÇÃO E DESPORTO
SECRETARIA MUNICIPAL DE TURISMO, CULTURA E DESENVOLVIMENTO
SECRETARIA MUNICIPAL DE OBRAS, VIAÇÃO E TRÂNSITO
SECRETARIA MUNICIPAL DA FAZENDA
GABINETE DO PREFEITO**

OBJETO: AQUISIÇÃO DE EQUIPAMENTOS E MOBILIÁRIO A SEREM UTILIZADOS NO CENTRO ADMINISTRATIVO E DEMAIS REPARTIÇÕES PÚBLICAS DO MUNICÍPIO DE LINHA NOVA/RS. (LEI FEDERAL Nº 14.133/2021).

RECEBIMENTO DE PROPOSTAS ATÉ: 30/10/2023 às 08h30min

ABERTURA DAS PROPOSTAS: 30/10/2023 às 08h31min

ESCLARECIMENTOS E IMPUGNAÇÕES ATÉ: 25/10/2023 às 08h30min

ENDEREÇO ELETRÔNICO: www.portaldecompraspublicas.com.br

REFERÊNCIA DE TEMPO: para todas as referências de tempo será observado o horário de Brasília/DF

PRAZO DE VALIDADE DA PROPOSTA: 60 (sessenta) dias, contados a partir da data de abertura da sessão pública do pregão.

CRITÉRIO DE JULGAMENTO: MENOR PREÇO POR ITEM

MODO DE DISPUTA: ABERTO

TIPO DE LICITAÇÃO: EXCLUSIVO MICROEMPRESA E EMPRESA DE PEQUENO PORTE

DA SUBCONTRATAÇÃO: VEDADO

Linha Nova, 17 de outubro de 2023.

**Walderena Albers
Prefeita Municipal em Exercício**

PREÂMBULO:

A **PREFEITA MUNICIPAL DE LINHA NOVA/RS**, em exercício Senhora **Walderena Albers**, no uso de suas atribuições, torna público, para conhecimento dos interessados, a realização de licitação na modalidade Pregão, na forma Eletrônica, do **tipo MENOR PREÇO POR ITEM**, objetivando a Aquisição de equipamentos e mobiliário a serem utilizados no Centro Administrativo e demais repartições públicas do Município de Linha Nova/RS, conforme Termo de Referência, ANEXO IV deste edital, e descrito nesse edital e seus anexos, e nos termos da Lei Federal nº 14.133/2021.

O presente edital e seus anexos poderão ser retirados pelos interessados nos sites www.portaldecompraspublicas.com.br ou www.linhanova.rs.gov.br.

A coordenação do Pregão Eletrônico estará a cargo da Pregoeira senhora Luciana Schneider Thiesen (compras@linhanova.rs.gov.br) que tem como sua suplente a senhora Sra. Luciana Rossatto Ribas e demais membros da Equipe de Apoio, designado pela Portaria n. 295/2023.

A Pregoeira e sua Equipe de Apoio, realizarão o certame no sítio eletrônico do Portal de Compras Públicas, www.portaldecompraspublicas.com.br

As propostas serão recebidas até: 30/10/2023 às 08:30.

A abertura das Propostas: 30/10/2023 às 08:31.

Para todas as referências de tempo será observado o horário de Brasília – DF, e uma vez encerrado o prazo acima referido para o recebimento das propostas, não será aceita a participação de nenhuma licitante retardatária.

1. OBJETO

1.1. Aquisição de equipamentos e mobiliário a serem utilizados no Centro Administrativo e demais repartições públicas do Município de Linha Nova/RS, conforme estabelecido no Termo de Referência – **ANEXO IV**.

1.2. O valor de referência máximo a ser pago pela aquisição ora licitada será conforme estipulado abaixo:

1.2.1. A Descrição Detalhada por Item – **Anexo V** deste edital.

ITEM	QTDE.	UNID.	DESCRIÇÃO DO OBJETO	VALOR DE REFERÊNCIA	
				VALOR UNITÁRIO R\$	VALOR TOTAL R\$
01	1	unidade	Aparelho de Ar Condicionado, 9.000 Btus	R\$ 1.629,90	R\$ 1.629,90
02	4	unidade	Aparelho de Ar Condicionado, 12.000 Btus	R\$ 1.999,50	R\$ 7.998,00
03	2	unidade	Aparelho de Ar	R\$ 2.910,00	R\$ 5.820,00

			Condicionado, 18.000 Btus		
04	13	unidade	Armário	R\$ 850,00	R\$ 11.050,00
05	2	unidade	Armário tipo arquivo	R\$ 585,51	R\$ 1.171,02
06	5	unidade	Cadeira plástica	R\$ 67,66	R\$ 338,30
07	2	unidade	Aspirador de pó e água	R\$ 292,48	R\$ 584,96
08	1	unidade	Armário multiuso	R\$ 1.139,00	R\$ 1.139,00
09	1	unidade	Conjunto de Pia e Balcão de cozinha	R\$ 1.900,71	R\$ 1.900,71
10	1	unidade	Estante metálica multiuso	R\$ 407,00	R\$ 407,00
11	2	unidade	Estante metálica multiuso	R\$ 407,00	R\$ 814,00
12	5	unidade	Mesa de canto, padrão escritório	R\$ 2.026,33	R\$ 10.131,65
13	4	unidade	Armário de escritório	R\$ 999,00	R\$ 3.996,00
14	25	unidade	Cadeira de espera	R\$ 162,93	R\$ 4.073,25
15	10	unidade	Cadeira de espera	R\$ 117,67	R\$ 1.176,70
16	5	unidade	Cadeira giratória preta	R\$ 257,00	R\$ 1.285,00
17	20	unidade	Cadeira giratória verde	R\$ 398,25	R\$ 7.965,00
18	1	unidade	Máquina lavadora de roupas, 16kg	R\$ 2.379,00	R\$ 2.379,00
19	1	unidade	Armário escolar	R\$ 7.994,35	R\$ 7.994,35
20	5	unidade	Estante com 6 nichos	R\$ 2.912,28	R\$ 14.561,40
21	4	unidade	Estante com 12 nichos	R\$ 3.850,99	R\$ 15.403,96
22	10	unidade	Bibliocanto	R\$ 20,00	R\$ 200,00
23	2	unidade	Frigobar 45L	R\$ 1.039,61	R\$ 2.079,22
24	1	unidade	Guarda Bandeira Nacional	R\$ 2.178,00	R\$ 2.178,00
				TOTAL: R\$ 106.276,42	

2. DO CREDENCIAMENTO E PARTICIPAÇÃO DO CERTAME

2.1. Para participar do certame, o licitante deve providenciar o seu credenciamento, com atribuição de chave e senha, diretamente junto ao provedor do sistema, onde deverá informar-se a respeito do seu funcionamento, regulamento e instruções para a sua correta utilização.

2.2. As instruções para o credenciamento podem ser acessadas no seguinte sítio eletrônico <http://www.portaldecompraspublicas.com.br>.

2.3. É de responsabilidade do licitante, além de credenciar-se previamente no sistema eletrônico utilizado no certame e de cumprir as regras do presente edital:

2.3.1. Responsabilizar-se formalmente pelas transações efetuadas em seu nome, assumir como firmes e verdadeiras suas propostas e seus lances, inclusive os atos praticados diretamente ou por seu representante, excluída a responsabilidade do provedor do sistema ou do órgão ou entidade promotora da licitação por eventuais danos decorrentes de uso indevido da senha, ainda que por terceiros.

2.3.2. Acompanhar as operações no sistema eletrônico durante o processo licitatório e responsabilizar-se pelo ônus decorrente da perda de negócios diante da inobservância de mensagens emitidas pelo sistema ou de sua desconexão.

2.3.3. Comunicar imediatamente ao provedor do sistema qualquer acontecimento que possa comprometer o sigilo ou a inviabilidade do uso da senha, para imediato bloqueio de acesso.

2.3.4. Utilizar a chave de identificação e a senha de acesso para participar do pregão na forma eletrônica.

2.3.5. Solicitar o cancelamento da chave de identificação ou da senha de acesso por interesse próprio.

3. DO ENVIO DAS PROPOSTAS E DOCUMENTOS DE HABILITAÇÃO

3.1. As propostas e os documentos de habilitação deverão ser enviados exclusivamente por meio do sistema eletrônico, até a data e horário estabelecidos no preâmbulo deste edital, observando os itens 4 e 5 deste Edital, e poderão ser retirados ou substituídos até a abertura da sessão pública.

3.2. O licitante deverá declarar, em campo próprio do sistema eletrônico, sendo que a falsidade da declaração sujeitará o licitante às sanções legais:

3.2.1. O cumprimento dos requisitos para a habilitação e a conformidade de sua proposta com as exigências do edital, respondendo o declarante pela veracidade das suas informações, na forma da lei.

3.2.2. Que cumpre as exigências de reserva de cargos para pessoa com deficiência e para reabilitado da Previdência Social, previstas em lei e em outras normas específicas

3.2.3. O cumprimento dos requisitos legais para a qualificação como microempresa ou empresa de pequeno porte, microempreendedor individual, produtor rural pessoa física, agricultor familiar ou sociedade cooperativa de consumo, **se for o caso**, estando apto a usufruir do tratamento favorecido estabelecido nos arts. 42 ao 49 da Lei Complementar nº 123 de 14 de dezembro de 2006, como condição para aplicação do disposto neste edital.

3.2.4. Declaração de observância do limite de R\$ 4.800.000,00 na licitação, limitada às microempresas e às empresas de pequeno porte que, no ano-calendário de realização da licitação, ainda não tenham celebrado contratos com a Administração Pública cujos valores somados extrapolem a receita bruta máxima admitida para fins de enquadramento como empresa de pequeno porte

3.2.5. Que suas propostas econômicas compreendem a integralidade dos custos para atendimento dos direitos trabalhistas assegurados na Constituição Federal, nas leis trabalhistas, nas normas infralegais, nas convenções coletivas de trabalho e nos termos de ajustamento de conduta vigentes na data de entrega das propostas.

3.3. Outros eventuais documentos complementares à proposta e à habilitação, que venham a ser solicitados pelo pregoeiro, deverão ser encaminhados no prazo máximo de 03 (três) dias úteis.

4. DA PROPOSTA

4.1. O prazo de validade da proposta será de 60 dias, a contar da data de abertura da sessão pública do pregão, estabelecida no preâmbulo desse edital.

4.2. Os licitantes deverão registrar suas propostas no sistema eletrônico, e anexar a proposta, conforme modelo do **ANEXO I**, com a indicação dos valores unitários e total, englobando os custos de material e mão de obra, bem como a tributação e quaisquer outras despesas incidentes para o cumprimento das obrigações assumidas, que deverão ser detalhados em planilha de quantitativos e custos unitários.

4.3. Qualquer elemento que possa identificar o licitante importará na desclassificação da proposta, razão pela qual os licitantes não poderão encaminhar documentos com timbre ou logomarca da empresa, assinatura ou carimbo de sócios ou outra informação que possa levar a sua identificação, até que se encerre a etapa de lances.

4.4. Em sendo a proponente, vencedora da licitação, a mesma deverá encaminhar no prazo de (02) duas horas, por meio do sistema eletrônico, proposta atualizada de valores devidamente assinadas, sob pena de ser DESCLASSIFICADA.

5. DOCUMENTOS DE HABILITAÇÃO

5.1. Para fins de habilitação neste pregão, a licitante deverá enviar os seguintes documentos, observando o procedimento disposto no item 3 deste Edital:

5.1.1. HABILITAÇÃO JURÍDICA

- a) cópia do registro comercial, no caso de empresa individual;
- b) cópia do ato constitutivo, estatuto ou contrato social em vigor, devidamente registrado, em se tratando de sociedades comerciais, e, no caso de sociedade por ações, acompanhado de documentos de eleição de seus administradores;
- c) cópia do decreto de autorização, em se tratando de empresa ou sociedade estrangeira em funcionamento no País, e ato de registro ou autorização para funcionamento expedido pelo órgão competente, quando a atividade assim o exigir.

5.1.2. HABILITAÇÃO FISCAL, SOCIAL E TRABALHISTA

- a) comprovante de inscrição no **Cadastro de Pessoas Físicas (CPF)**, no caso de pessoas naturais, ou no **Cadastro Nacional da Pessoa Jurídica (CNPJ)**;

b) comprovante de inscrição no **Cadastro de contribuintes estadual se houver e obrigatoriamente a municipal (aferida esta última, pela Certidão de Inscrição Municipal, ou Alvará)**, relativo ao domicílio ou sede do licitante, pertinente ao seu ramo de atividade e compatível com o objeto contratual;

c) prova de regularidade perante a **Fazenda federal, estadual e municipal do domicílio ou sede do licitante**, nos termos do art. 193 do Código Tributário Nacional, ou outra equivalente, na forma da lei;

d) prova de regularidade relativa à **Seguridade Social e ao FGTS**, que demonstre cumprimento dos encargos sociais instituídos por lei;

e) prova de regularidade perante a **Justiça do Trabalho**;

f) declaração de cumprimento do disposto no **inciso XXXIII do art. 7º da Constituição Federal**, conforme o modelo do Decreto Federal nº 4.358/2002 – **ANEXO II**

5.1.3. HABILITAÇÃO ECÔNOMICA FINANCEIRA

a) certidão **Negativa de Falência**, expedida pelo distribuidor da sede da pessoa jurídica, ou de Execução Patrimonial, expedida no domicílio da pessoa física/jurídica, com data de expedição não superior a 90 (noventa) dias;

5.1.4. DECLARAÇÃO DE DADOS

a) **Declaração de Dados Cadastrais da Empresa** conforme **ANEXO III**. (Esta declaração não é condição de habilitação)

5.2. Após a entrega dos documentos para habilitação, não será permitida a substituição ou a apresentação de novos documentos, salvo em sede de diligência, para:

a) complementação de informações acerca dos documentos já apresentados pelos licitantes e desde que necessária para apurar fatos existentes à época da abertura do certame;

b) atualização de documentos cuja validade tenha expirado após a data de recebimento das propostas.

5.3. Na análise dos documentos de habilitação, a comissão de licitação poderá sanar erros ou falhas que não alterem a substância dos documentos e sua validade jurídica, mediante despacho fundamentado registrado e acessível a todos, atribuindo-lhes eficácia para fins de habilitação e classificação.

5.4. Todas as declarações de que tratam as alíneas acima deverão ser devidamente assinadas pelo sócio da empresa, ou seu representante legal ou procurador, desde que seja anexada a respectiva procuração que outorgue poderes específicos para o ato.

5.5. A Pregoeira irá verificar junto ao setor de Tributos do município de Linha Nova, se a empresa licitante, não possui débitos com o Município. Caso esteja em débitos com o município de Linha Nova, será considerada inabilitada.

5.6. Após a verificação da documentação de habilitação, a Pregoeira verificará a eventual existência da sanção que impeça a participação no certame ou a

futura contratação, mediante a consulta aos seguintes cadastros informatizados, conforme Artigo 91, § 4º da Lei Federal 14.133/2021.

5.6.1. Cadastro Nacional de Empresas Punidas (CNEP) e Cadastro Nacional de Empresas Inidôneas e Suspensas (CEIS); aferido através do link: <https://portaldatransparencia.gov.br/sancoes/consulta?ordenarPor=nomeSancionado&direcao=asc>

5.7. A consulta aos cadastros será realizada em nome da empresa licitante e também de seu sócio majoritário, por força do artigo 12 da Lei n. 8.429 de 1992, que prevê, dentre as sanções impostas ao responsável pela prática de ato de improbidade administrativa, a proibição de contratar com o Poder Público, inclusive por intermédio de pessoa jurídica da qual seja sócio majoritário;

5.8. Constatada a existência de sanção, a Pregoeira reputará o licitante inabilitado, por falta de condição de participação.

6. DAS VEDAÇÕES

6.1. Não poderão disputar licitação ou participar da execução do contrato, direta ou indiretamente:

a) pessoa física ou jurídica que se encontre, ao tempo da licitação, impossibilitada de participar da licitação em decorrência de sanção que lhe foi imposta;

b) aquele que mantenha vínculo de natureza técnica, comercial, econômica, financeira, trabalhista ou civil com dirigente do órgão ou entidade contratante ou com agente público que desempenhe função na licitação ou atue na fiscalização ou na gestão do contrato, ou que deles seja cônjuge, companheiro ou parente em linha reta, colateral ou por afinidade, até o terceiro grau;

c) empresas controladoras, controladas ou coligadas, nos termos da Lei nº 6.404, de 15 de dezembro de 1976, concorrendo entre si;

d) pessoa física ou jurídica que, nos 5 (cinco) anos anteriores à divulgação do edital, tenha sido condenada judicialmente, com trânsito em julgado, por exploração de trabalho infantil, por submissão de trabalhadores a condições análogas às de escravo ou por contratação de adolescentes nos casos vedados pela legislação trabalhista;

e) agente público do órgão licitante, devendo ser observadas as situações que possam configurar conflito de interesses no exercício ou após o exercício do cargo ou emprego, nos termos da legislação que disciplina a matéria.

6.2. O impedimento de que trata a alínea “a” do item 6.1, supra, será também aplicado ao licitante que atue em substituição a outra pessoa, física ou jurídica, com o intuito de burlar a efetividade da sanção a ela aplicada, inclusive a sua controladora, controlada ou coligada, desde que devidamente comprovado o ilícito ou a utilização fraudulenta da personalidade jurídica do licitante.

6.3. Durante a vigência do contrato, é vedado ao contratado contratar cônjuge, companheiro ou parente em linha reta, colateral ou por afinidade, até o terceiro

grau, de dirigente do órgão contratante ou de agente público que desempenhe função na licitação ou atue na fiscalização ou na gestão do contrato.

7. DA ABERTURA DA SESSÃO PÚBLICA

7.1. No dia e hora indicados no preâmbulo, o pregoeiro abrirá a sessão pública, mediante a utilização de sua chave e senha.

7.2. O licitante poderá participar da sessão pública na internet, mediante a utilização de sua chave de acesso e senha, e deverá acompanhar o andamento do certame e as operações realizadas no sistema eletrônico durante toda a sessão pública do pregão, ficando responsável pela perda de negócios diante da inobservância de mensagens emitidas pelo sistema ou de sua desconexão, conforme item 2.3.2 deste Edital.

7.3. A comunicação entre o pregoeiro e os licitantes ocorrerá mediante troca de mensagens em campo próprio do sistema eletrônico.

7.4. Iniciada a sessão, as propostas de preços contendo a descrição do objeto e do valor estarão disponíveis na internet.

8. DA CLASSIFICAÇÃO INICIAL DAS PROPOSTAS E FORMULAÇÃO DE LANCES

8.1. O pregoeiro verificará as propostas apresentadas e desclassificará fundamentadamente aquelas que não estejam em conformidade com os requisitos estabelecidos no edital.

8.2. Serão desclassificadas as propostas que:

- a) contiverem vícios insanáveis;
- b) não obedecerem às especificações técnicas pormenorizadas no edital;
- c) apresentarem preços inexequíveis ou permanecerem acima do orçamento estimado para a contratação;
- d) não tiverem sua exequibilidade demonstrada, quando exigido pela Administração;
- e) apresentarem desconformidade com quaisquer outras exigências do edital, desde que insanável.

8.3. A verificação da conformidade das propostas poderá ser feita exclusivamente em relação à proposta mais bem classificada.

8.4. Quaisquer inserções na proposta que visem modificar, extinguir ou criar direitos, sem previsão no edital, serão tidas como inexistentes, aproveitando-se a proposta no que não for conflitante com o instrumento convocatório.

8.5. As propostas classificadas serão ordenadas pelo sistema e o pregoeiro dará início à fase competitiva, oportunidade em que os licitantes poderão encaminhar lances exclusivamente por meio do sistema eletrônico.

8.6. Somente poderão participar da fase competitiva os autores das propostas classificadas.

8.7. Os licitantes poderão oferecer lances sucessivos e serão informados, em tempo real, do valor do menor lance registrado, vedada a identificação do seu autor, observando o horário fixado para duração da etapa competitiva, e as seguintes regras:

8.7.1. O licitante será imediatamente informado do recebimento do lance e do valor consignado no registro.

8.7.2. O licitante somente poderá oferecer valor inferior ao último lance por ele ofertado e registrado pelo sistema.

8.7.3. Não serão aceitos dois ou mais lances iguais e prevalecerá aquele que for recebido e registrado primeiro.

8.7.4. O intervalo mínimo de diferença de valores entre os lances será de 0,50% (zero vírgula cinquenta por cento) no valor do unitário do item, que incidirá tanto em relação aos lances intermediários, quanto em relação do lance que cobrir a melhor oferta.

8.7.5. Serão considerados intermediários os lances iguais ou superiores ao menor já ofertado;

8.7.6. Após a definição da melhor proposta, se a diferença em relação à proposta classificada em segundo lugar for de pelo menos **5% (cinco por cento)**, a Administração, a critério, poderá admitir o reinício da disputa aberta, para a definição das demais colocações.

8.8. A Administração poderá realizar diligências para aferir a exequibilidade das propostas ou exigir dos licitantes que ela seja demonstrada.

9. MODO DE DISPUTA

9.1. Será adotado o modo de **disputa aberto**, em que os licitantes apresentarão lances públicos e sucessivos, observando as regras constantes no item 7.

9.2. A etapa competitiva, de envio de lances na sessão pública, **durará 10 (dez) minutos** e, após isso, será prorrogada automaticamente pelo sistema quando houver lance ofertado nos últimos dois minutos do período de duração da sessão pública.

9.3. A prorrogação automática da etapa de envio de lances será **de dois minutos** e ocorrerá sucessivamente sempre que houver lances enviados nesse período de prorrogação, inclusive quando se tratar de lances intermediários.

9.4. Na hipótese de não haver novos lances, a sessão pública será encerrada automaticamente.

9.5. Encerrada a sessão pública sem prorrogação automática pelo sistema, o pregoeiro poderá, assessorado pela equipe de apoio, admitir o reinício da etapa de envio de lances, em prol da consecução do melhor preço, mediante justificativa.

9.6. Na hipótese de o sistema eletrônico desconectar para o pregoeiro no decorrer da etapa de envio de lances da sessão pública e permanecer acessível aos licitantes, os lances continuarão sendo recebidos, sem prejuízo dos atos realizados.

9.7. Quando a desconexão do sistema eletrônico para o pregoeiro persistir por tempo superior a **30 (trinta)** minutos, a sessão pública será suspensa e reiniciada somente decorridas **24 (vinte e quatro)** horas após a comunicação do fato aos participantes, no sítio eletrônico oficial da Prefeitura Municipal de Linha Nova/RS.

10. CRITÉRIOS DE DESEMPATE

10.1. Encerrada a etapa de envio de lances, será apurada a ocorrência de empate, nos termos dos arts. 44 e 45 da Lei Complementar nº 123/2006, sendo assegurada, como critério do desempate, preferência de contratação para as beneficiárias que tiverem apresentado as declarações de que tratam os itens 3.2.3 e 3.2.4 deste Edital;

10.2. Entende-se como empate, para fins da Lei Complementar nº 123/2006, aquelas situações em que as propostas apresentadas pelas beneficiárias sejam iguais ou superiores em até **5% (cinco por cento)** à proposta de menor valor.

10.3. Ocorrendo o empate, na forma do subitem anterior, proceder-se-á da seguinte forma:

a) A beneficiária detentora da proposta de menor valor será convocada via sistema para apresentar, no prazo de **05 (cinco)** minutos, nova proposta, inferior àquela considerada, até então, de menor preço, situação em que será declarada vencedora do certame.

b) Se a beneficiária, convocada na forma da alínea anterior, não apresentar nova proposta, inferior à de menor preço, será facultada, pela ordem de classificação, às demais microempresas, empresas de pequeno porte ou cooperativas remanescentes, que se enquadrarem na hipótese do item 10.1, deste edital, a apresentação de nova proposta, no prazo previsto na alínea a deste item.

10.4. O disposto no item 10.2, não se aplica às hipóteses em que a proposta de menor valor inicial tiver sido apresentada por beneficiária da Lei Complementar nº 123/2006.

10.5. Se não houver licitante que atenda ao item 10.1 e seus subitens, serão utilizados os seguintes critérios de desempate, nesta ordem:

a) disputa final, hipótese em que os licitantes empatados poderão apresentar nova proposta em ato contínuo à classificação;

b) avaliação do desempenho contratual prévio dos licitantes, para a qual deverão ser utilizados registros cadastrais para efeito de atesto de cumprimento de obrigações decorrentes de outras contratações;

c) desenvolvimento pelo licitante de ações de equidade entre homens e mulheres no ambiente de trabalho, conforme regulamento;

d) desenvolvimento pelo licitante de programa de integridade, conforme orientações dos órgãos de controle.

10.6. Em igualdade de condições, se não houver desempate, será assegurada preferência, sucessivamente, aos bens e serviços produzidos ou prestados por:

a) empresas estabelecidas no território do Estado do Rio Grande do Sul;
b) empresas brasileiras;
c) empresas que invistam em pesquisa e no desenvolvimento de tecnologia no País;

d) empresas que comprovem a prática de mitigação, nos termos da Lei nº 12.187, de 29 de dezembro de 2009.

11. NEGOCIAÇÃO E JULGAMENTO

11.1. Encerrada a etapa de envio de lances da sessão pública, inclusive com a realização do desempate, se for o caso, o pregoeiro poderá encaminhar, pelo sistema eletrônico, contraproposta ao licitante que tenha apresentado o melhor preço, para que seja obtida melhor proposta.

11.2. Encerrada a etapa de negociação, será examinada a proposta classificada em primeiro lugar quanto à adequação ao objeto e à compatibilidade do preço em relação valor de referência da Administração.

11.3. Não serão consideradas, para julgamento das propostas, vantagens não previstas no edital.

12. DA VERIFICAÇÃO DA HABILITAÇÃO

12.1. Os documentos de habilitação, de que tratam o item 5.1, enviados nos termos do item 3.1, todos deste edital, serão examinados pelo pregoeiro, e equipe de apoio.

12.2. As certidões apresentadas na habilitação, que tenham sido expedidas em meio eletrônico, serão tidas como originais, dispensando nova apresentação, exceto se vencido o prazo de validade.

12.3. A prova de autenticidade de cópia de documento público ou particular poderá ser feita perante agente da Administração, mediante apresentação de original ou de declaração de autenticidade por advogado, sob sua responsabilidade pessoal.

12.4. A beneficiária da Lei Complementar nº 123/2006, que tenha apresentado a **TODA** a documentação de habilitação, bem como a declaração exigida no item 3.2.3 e 3.2.4 deste Edital e que possua alguma restrição na comprovação de regularidade fiscal e/ou trabalhista, terá sua habilitação condicionada ao envio de nova documentação, que comprove a sua regularidade, em **5 (cinco) dias úteis**, prazo que poderá ser prorrogado uma única vez, por igual período, a critério da Administração, desde

que seja requerido pelo interessado, de forma motivada e durante o transcurso do respectivo prazo.

12.5. Na hipótese de a proposta vencedora não for aceitável ou o licitante não atender às exigências para habilitação, o pregoeiro examinará a proposta subsequente e assim sucessivamente, na ordem de classificação, até a apuração de uma proposta que atenda ao edital.

12.6. Constatado o atendimento às exigências estabelecidas no Edital, o licitante será declarado vencedor, oportunizando-se a manifestação da intenção de recurso.

13. DOS RECURSOS

13.1. Qualquer empresa licitante poderá, durante a sessão pública, de forma imediata e motivada, em campo próprio do sistema, manifestar sua intenção de recorrer, cujo o prazo será de **10 (dez) minutos** após a abertura do prazo no sistema eletrônico, pela Pregoeira.

13.2. Tendo a licitante manifestado a intenção, lhe será concedido o prazo de **03 (três) dias úteis**, contado da data de intimação ou de lavratura da ata, em face de:

- a) ato que defira ou indefira pedido de pré-qualificação de interessado ou de inscrição em registro cadastral, sua alteração ou cancelamento;
- b) julgamento das propostas;
- c) ato de habilitação ou inabilitação de licitante;
- d) anulação ou revogação da licitação.

13.3. O prazo para apresentação de contrarrazões será o mesmo do recurso e terá início na data de intimação pessoal ou de divulgação da interposição do recurso.

13.4. Quanto ao recurso apresentado em virtude do disposto nas alíneas “b” e “c” do item 13.2 do presente Edital, serão observadas as seguintes disposições:

- a) a intenção de recorrer deverá ser manifestada imediatamente, sob pena de preclusão, e o prazo para apresentação das razões recursais será iniciado na data de intimação ou de lavratura da ata de habilitação ou inabilitação;
- b) a apreciação dar-se-á em fase única.

13.5. O recurso será dirigido à autoridade que tiver editado o ato ou proferido a decisão recorrida, que, se não reconsiderar o ato ou a decisão no prazo de **3 (três) dias úteis**, encaminhará o recurso com a sua motivação à autoridade superior, a qual deverá proferir sua decisão no prazo **máximo de 10 (dez) dias úteis**, contado do recebimento dos autos.

13.6. O acolhimento do recurso implicará invalidação apenas de ato insuscetível de aproveitamento.

13.7. O recurso interposto dará efeito suspensivo ao ato ou à decisão recorrida, até que sobrevenha decisão final da autoridade competente.

14. DO ENCERRAMENTO DA LICITAÇÃO

14.1. Encerradas as fases de julgamento e habilitação, e exauridos os recursos administrativos, o processo licitatório será encaminhado à autoridade superior, que poderá:

- a) determinar o retorno dos autos para saneamento de irregularidades;
- b) revogar a licitação por motivo de conveniência e oportunidade;
- c) proceder à anulação da licitação, de ofício ou mediante provocação de terceiros, sempre que presente ilegalidade insanável;
- d) adjudicar o objeto e homologar a licitação.

15. DAS CONDIÇÕES DE CONTRATAÇÃO (EM CASO DE CONTRATO)

15.1. O licitante vencedor será convocado para assinar o termo de contrato conforme Minuta, dentro do prazo de **03 (três) dias úteis**, sob pena de decair o direito à contratação, sem prejuízo das sanções previstas neste Edital.

15.2. O prazo de convocação poderá ser prorrogado 1 (uma) vez, por igual período, mediante solicitação da parte, durante seu transcurso, devidamente justificada, e desde que o motivo apresentado seja aceito pela Administração.

15.3. Será facultado à Administração, quando o convocado não assinar o termo de contrato ou não aceitar ou não retirar o instrumento equivalente no prazo e nas condições estabelecidas neste Edital, convocar os licitantes remanescentes, na ordem de classificação, para a celebração do contrato nas condições propostas pelo licitante vencedor.

15.4. Decorrido o prazo de validade da proposta indicado no item 4.1 deste Edital, sem convocação para a contratação, ficarão os licitantes liberados dos compromissos assumidos.

15.5. Na hipótese de nenhum dos licitantes aceitar a contratação, nos termos do 15.3 deste Edital, a Administração, observados o valor estimado e sua eventual atualização nos termos do edital, poderá:

- a) convocar os licitantes remanescentes para negociação, na ordem de classificação, com vistas à obtenção de preço melhor, mesmo que acima do preço do adjudicatário;
- b) adjudicar e celebrar o contrato nas condições ofertadas pelos licitantes remanescentes, atendida a ordem classificatória, quando frustrada a negociação de melhor condição.

15.6. A recusa injustificada do adjudicatário em assinar o contrato ou em aceitar ou retirar o instrumento equivalente no prazo estabelecido pela Administração caracterizará o descumprimento total da obrigação assumida e o sujeitará às penalidades legalmente estabelecidas, previstas neste edital, e à imediata perda da garantia de proposta em favor do órgão licitante.

16. DO FORNECIMENTO E DAS OBRIGAÇÕES DA CONTRATANTE E DA CONTRATADA

16.1. A licitante deverá fornecer o material conforme Termo de Referência, constante no **ANEXO IV** deste edital.

16.2. São obrigações da **CONTRATANTE**:

16.2.1. Efetuar o devido pagamento à **CONTRATADA**, conforme definido neste contrato.

16.2.2. Assegurar à **CONTRATADA** as condições necessárias à regular execução do contrato.

16.2.3. Determinar as providências necessárias quando o fornecimento do objeto não observar a forma estipulada no edital e neste contrato, sem prejuízo da aplicação das sanções cabíveis, quando for o caso.

16.2.4. Designar servidor pertencente ao quadro para ser responsável pelo acompanhamento e fiscalização da execução do objeto deste contrato.

16.3. São obrigações da **CONTRATADA**:

16.3.1. Fornecer o objeto de acordo com as especificações, quantidade e prazos do termo de referência e deste contrato, bem como nos termos da sua proposta.

16.3.2. Responsabilizar-se pela integralidade dos ônus, dos tributos, dos emolumentos, dos honorários e das despesas incidentes sobre o objeto contratado, bem como por cumprir todas as obrigações trabalhistas, previdenciárias e acidentárias relativas aos empregados que utilizar para a execução do objeto, inclusive as decorrentes de convenções, acordos ou dissídios coletivos.

16.3.3. Manter durante a execução do contrato, em compatibilidade com as obrigações assumidas, todas as condições de habilitação e qualificação exigidas na licitação, apresentando, mensalmente, cópia das guias de recolhimento das contribuições para o FGTS e o INSS relativas aos empregados alocados para a execução do contrato, bem como da certidão negativa de débitos trabalhistas (CNDT).

16.3.4. Cumprir as exigências de reserva de cargos prevista em lei, bem como em outras normas específicas, para pessoa com deficiência, para reabilitado da Previdência Social e para aprendiz.

16.3.5. Zelar pelo cumprimento, por parte de seus empregados, das normas do Ministério do Trabalho, cabendo à **CONTRATADA** o fornecimento de equipamentos de proteção individual (EPI) e quaisquer outros insumos necessários à prestação dos serviços.

16.3.6. Responsabilizar-se por todos os danos causados por seus funcionários ao **CONTRATANTE** e/ou terceiros, decorrentes de culpa ou dolo, devidamente apurados mediante processo administrativo, quando da execução do objeto contratado.

16.3.7. Reparar e/ou corrigir, às suas expensas, as entregas em que for verificado vício, defeito ou incorreção resultantes da execução do objeto em desacordo com o pactuado.

16.3.8. Executar as obrigações assumidas no presente contrato por seus próprios meios, não sendo admitida a subcontratação, salvo expressa autorização do CONTRATANTE.

17. DA ENTREGA DO OBJETO, GARANTIA E DA FISCALIZAÇÃO DO PROCESSO

17.1. Não haverá formalização de contrato, conforme Art. 95, inciso II, da Lei 14.133/2021, **por se tratar de entrega imediata, a qual deverá ser realizada em até 30 (trinta) dias, conforme previsto no Art. 6º, inciso X, após a expedição da Ordem de entrega.**

17.2. **Para os itens com previsão de garantia, a Contratada ficará obrigada a cumprir esta exigência no período exigido, conforme data de emissão na nota fiscal.**

17.3. **Para os itens que tiverem garantia, a empresa deverá no ato da entrega do produto fornecer, além da nota fiscal, documento que comprove o tempo de garantia mínima prevista.**

17.4. As entregas deverão ser pré-agendadas, **com antecedência mínima de 24 (vinte e quatro) horas,** com a servidora **Clarissa Maiara Stroehler Herter.**

17.5. Os itens deverão ser entregues na **Prefeitura Municipal de Linha Nova,** localizada a Rua Henrique Spier, 2800, bairro Centro, na cidade de Linha Nova/RS, **ou ainda, no setor/departamento/secretaria solicitante,** em caso de necessidade de montagem (para móveis), de segunda à sexta-feira, das 7h30min às 11h30min e das 13h às 17h, **mediante agendamento prévio. Não serão aceitas entregas FORA DO HORÁRIO previsto.**

17.5.1. **Para os itens que necessitam ser montados no local da entrega, a empresa vencedora da licitação deverá dispor de profissional e material necessário para a realização do serviço, sem ônus para a Administração. Isto é, deve estar incluso no valor da proposta.**

17.5.2. Nos horários acima mencionados o responsável estará no local para receber e conferir a mercadoria, ficando obrigado o fornecedor **a permanecer junto até que a conferência de todos os produtos seja finalizada de acordo com a nota e o pedido / requisição.**

17.5.3. Os itens, objeto desta licitação, serão para entrega **imediate, em etapa única, não sendo aceita a entrega fracionada dos itens,** sob pena de devolução dos materiais, caso a licitante não proceda com a entrega total de tudo o que lhe foi adjudicado.

17.6. O processo será acompanhado e fiscalizado pela servidora **Clarissa Maiara Stroehler Herter,** detentora do cargo de Engenheira Civil.

17.7. Dentre as responsabilidades do fiscal está a necessidade de anotar, em registro próprio, todas as ocorrências relacionadas à execução do contrato, inclusive quando de seu fiel cumprimento, determinando o que for necessário para a regularização de eventuais faltas ou defeitos observados.

17.8. No ato da entrega dos produtos, a empresa deverá obrigatoriamente entregar a Nota fiscal ao Fiscal do processo, que atestará a entrega do produto.

17.9. Os produtos deverão ser entregues acondicionados adequadamente, de forma a garantir a completa segurança durante o transporte, não sendo aceito produtos danificados e/ou defeituosos.

17.10. Os produtos poderão ser rejeitados todo ou em parte, quando estiverem em desacordo com as especificações constantes no Termo de Referência e na proposta apresentada pela licitante, devendo ser substituídos em um prazo de até 05 (cinco) dias úteis, a contar da notificação da contratada, às suas custas e sem prejuízo de aplicação de penalidades.

18. DAS CONDIÇÕES DE PAGAMENTO

18.1. Os pagamentos serão realizados em até 10 (dez) dias após à liquidação da nota fiscal pela Contratante, atestado o recebimento pelo fiscal do contrato, atendido todas as condições do edital e cláusulas contratuais.

18.2. Somente serão pagos os itens efetivamente entregues e devidamente aprovados pelo fiscal de contrato, através de vistas na nota fiscal, obrigatoriamente entregue no ato da entrega do produto.

18.3. O contratado, quando do faturamento dos bens ou serviços prestados, deverá observar o disposto no art. 64 da Lei Federal nº 9.430/1996 assim como a Instrução Normativa da Receita Federal do Brasil nº 1.234/2012 no que se refere ao Imposto de Renda e Decreto Municipal nº 1837/2022.

18.4. O documento fiscal deverá ser do estabelecimento que apresentou a proposta vencedora da licitação.

18.5. Serão processadas as retenções previdenciárias nos termos da Lei.

18.6. Nos preços ofertados pela Contratada estão inclusos todos os custos diretos e indiretos sobre o objeto licitado, isentando a Contratante de quaisquer ônus adicionais.

18.7. Ocorrendo atraso no pagamento, os valores serão atualizados monetariamente pela média do IPCA do período, ou outro índice que vier a substituí-lo, acrescido de juros de 0,5% (meio por cento) ao mês, calculados **pro rata die**, até o efetivo pagamento.

19. DA DESPESA ORÇAMENTÁRIA

19.1. De acordo com a Lei Municipal n. 1.032/2022, de 13/12/2022, que estima a Receita e fixa a Despesa do município de Linha Nova para o exercício financeiro de 2023, indicamos a seguinte dotação orçamentária:

RECEITA ORÇAMENTÁRIA: 02.00 – GABINETE DO PREFEITO
UNIDADE ORÇAMENTÁRIA: 02.03 – Conselho Mun. Direitos da Criança e Adolescente
08.000.0000.0.000.000 – Assistência Social
08.243.0000.0.000.000 – Assistência à Criança e ao Adolescente
08.243.0200.0.000.000 – Apoio Administrativo ao Poder Executivo
08.243.0200.1.006.000 – Equipamentos e Material Permanente
449052.00.00 – Equipamentos e material permanente
449052.12.00 – Aparelhos e utensílios domésticos (2025)
Recurso: 001 Livre

RECEITA ORÇAMENTÁRIA: 02.00 – GABINETE DO PREFEITO
UNIDADE ORÇAMENTÁRIA: 02.01 – Gabinete do Prefeito
04.000.0000.0.000.000 - Administração
04.122.0000.0.000.000 – Administração geral
04.122.0200.0.000.000 – Apoio Administrativo ao Poder Executivo
04.122.0200.1.003.000 – Equipamentos e Materiais Permanentes
449052.00.00 – Equipamentos e material permanente
449052.12.00 – Aparelhos e utensílios domésticos (1441)
449052.42.00 – Mobiliário em geral (1506)
Recurso: 001 Livre

RECEITA ORÇAMENTÁRIA: 04.00 – SECRET. MUN. OBRAS PÚBLICAS E VIAÇÃO
UNIDADE ORÇAMENTÁRIA: 04.01 – Secretaria de Obras e Viação
04.000.0000.0.000.000 - Administração
04.122.0000.0.000.000 – Administração Geral
04.122.0200.0.000.000 – Apoio Administrativo ao Poder Executivo
04.122.0200.1.002.000 – Equipamentos e materiais Permanente
449052.00.00 – Equipamentos e material permanente
449052.12.00 – Aparelhos e utensílios domésticos (1905)
449052.42.00 – Mobiliário em geral (1418)
Recurso: 001 Livre

RECEITA ORÇAMENTÁRIA: 06.00 – SECRET. MUN. DA EDUCAÇÃO E CULTURA
UNIDADE ORÇAMENTÁRIA: 06.01 – Ensino Fundamental e Pré-escolar
12.000.0000.0.000.000 - Educação
12.361.0000.0.000.000 – Ensino Fundamental
12.361.0600.0.000.000 – Manutenção e Desenvolvimento da Educação
12.361.0600.1.024.000 – Equipamento e material didático pedag. Ensino Fund.
449052.00.00 – Equipamentos e material permanente
449052.12.00 – Aparelhos e utensílios domésticos (1433)
449052.42.00 – Mobiliário em geral (1478)
Recurso: 020 – MDE

RECEITA ORÇAMENTÁRIA: 06.00 – SECRET. MUN. DA EDUCAÇÃO E DESPORTO
UNIDADE ORÇAMENTÁRIA: 06.07 – Setor de Desporto e Lazer
27.000.0000.0.000.000 – Desporto e Lazer
27.812.0000.0.000.000 – Desporto Comunitário
27.812.0601.0.000.000 – Manutenção e desenvolvimento do Desporto e Lazer
27.812.0601.1.002.000 – Equipamentos e materiais Permanente
449052.00.00 – Equipamentos e material permanente
449052.12.00 – Aparelhos e utensílios domésticos (2508)
Recurso: 001 – Livre

RECEITA ORÇAMENTÁRIA: 06.00 – SECRET. MUN. DA EDUCAÇÃO E DESPORTO
UNIDADE ORÇAMENTÁRIA: 06.06 – Setor de Biblioteca Municipal
12.000.0000.0.000.000 – Educação
12.845.0000.0.000.000 – Outras Transf.
12.845.0602.0.000.000 – Manutenção das atividades da biblioteca municipal
12.845.0602.1.002.000 – Equipamentos e materiais Permanente
449052.00.00 – Equipamentos e material permanente
449052.42.00 – Mobiliário em Geral (2512)
Recurso: 001 - Livre

RECEITA ORÇAMENTÁRIA: 07.00 – SECRET. MUN. SAÚDE e BEM ESTAR SOCIAL
UNIDADE ORÇAMENTÁRIA: 07.02 – Fundo Municipal da Saúde
10.000.0000.0.000.000 - Saúde
10.301.0000.0.000.000 – Atenção Básica
10.301.0700.0.000.000 – Atenção Básica à Saúde
10.301.0700.1.033.000 – Equipamentos e Material Permanente da Sec.Saúde
449052.00.00 – Equipamentos e material permanente
449052.12.00 – Aparelhos e utensílios domésticos (1414)
449052.42.00 – Mobiliário em geral (1407)
Recurso: 040 – ASPS

RECEITA ORÇAMENTÁRIA: 07.00 – SECRET. MUN. SAÚDE e BEM ESTAR SOCIAL
UNIDADE ORÇAMENTÁRIA: 07.01 – Secretaria de Saúde e Assistência Social
10.000.0000.0.000.000 - Saúde
10.304.0000.0.000.000 – Vigilância Sanitária
10.304.0720.0.000.000 – Vigilância em saúde
10.304.0720.1.036.000 – Equipamento e mat.permanente para Vig.Sanit.
449052.00.00 – Equipamentos e material permanente
449052.12.00 – Aparelhos e utensílios domésticos (2510)
449052.42.00 – Mobiliário em geral (2511)
Recurso: 4502 – Vigilância em Saúde

RECEITA ORÇAMENTÁRIA: 07.00 – SECRET. MUN. SAÚDE e BEM ESTAR SOCIAL
UNIDADE ORÇAMENTÁRIA: 07.03 – Fundo Municipal da Assistência Social
08.000.0000.0.000.000 – Assistência Social

08.122.0000.0.000.000 – Administração Geral
08.122.0730.0.000.000 – Gestão da Assistência Social do Município
08.122.0730.1.030.000 – Equipamento e material permanente
449052.00.00 – Equipamentos e material permanente
449052.42.00 – Mobiliário em geral (2513)
Recurso: 1008 – Fundo Municipal Assistência Social
449052.42.00 – Mobiliário em geral (1596)
Recurso: 1010 – Auxílio Ministério do Desenv.Social

RECEITA ORÇAMENTÁRIA: 09.00 – SECRET. MUN. TURISMO, CULTURA E DESENVOL

UNIDADE ORÇAMENTÁRIA: 09.01 – Secretaria de Turismo

23.000.0000.0.000.000 – Comércio e Serviços
23.122.0000.0.000.000 – Adm. Geral
23.122.0250.0.000.000 – Desenvolvimento do Turismo
23.122.0250.1.046.000 – Equipamentos e material permanente
449052.00.00 – Equipamentos e material permanente
449052.12.00 – Aparelhos e utensílios domésticos (2444)
449052.42.00 – Mobiliário em geral (2509)
Recurso: 001 - Livre

20. DAS SANÇÕES ADMINISTRATIVAS

20.1. O licitante ou o contratado será responsabilizado administrativamente pelas seguintes infrações:

- a) dar causa à inexecução parcial do contrato;
- b) dar causa à inexecução parcial do contrato que cause grave dano à Administração, ao funcionamento dos serviços públicos ou ao interesse coletivo;
- c) dar causa à inexecução total do contrato;
- d) deixar de entregar a documentação exigida para o certame;
- e) não manter a proposta, salvo em decorrência de fato superveniente devidamente justificado;
- f) não celebrar o contrato ou não entregar a documentação exigida para a contratação, quando convocado dentro do prazo de validade de sua proposta;
- g) ensejar o retardamento da execução ou da entrega do objeto da licitação sem motivo justificado;
- h) apresentar declaração ou documentação falsa exigida para o certame ou prestar declaração falsa durante a licitação ou a execução do contrato;
- i) fraudar a licitação ou praticar ato fraudulento na execução do contrato;
- j) comportar-se de modo inidôneo ou cometer fraude de qualquer natureza;
- l) praticar atos ilícitos com vistas a frustrar os objetivos da licitação;

m) praticar ato lesivo previsto no art. 5º da Lei nº 12.846, de 1º de agosto de 2013.

20.2. Serão aplicadas ao responsável pelas infrações administrativas previstas no item 20.1 deste edital as seguintes sanções:

a) advertência;

b) multa de no mínimo 0,5% (cinco décimos por cento) e máximo de 30% (trinta por cento) do valor do objeto licitado ou contratado;

c) impedimento de licitar e contratar, no âmbito da Administração Pública direta e indireta do órgão licitante, pelo prazo máximo de 3 (três) anos.

d) declaração de inidoneidade para licitar ou contratar no âmbito da Administração Pública direta e indireta de todos os entes federativos, pelo prazo mínimo de 3 (três) anos e máximo de 6 (seis) anos.

20.3. As sanções previstas nas alíneas “a”, “c” e “d” do item 20.2 do presente Edital poderão ser aplicadas cumulativamente com a prevista na alínea “b” do mesmo item.

20.4. A aplicação de multa de mora não impedirá que a Administração a converta em compensatória e promova a extinção unilateral do contrato com a aplicação cumulada de outras sanções, conforme previsto no item 20.2 do presente Edital.

20.5. Se a multa aplicada e as indenizações cabíveis forem superiores ao valor de pagamento eventualmente devido pela Administração ao contratado, além da perda desse valor, a diferença será descontada da garantia prestada se houver, ou será cobrada judicialmente.

20.6. A aplicação das sanções previstas no item 20.2 deste Edital não exclui, em hipótese alguma, a obrigação de reparação integral do dano causado à Administração Pública.

20.7. Na aplicação da sanção prevista no item 20.2, alínea “b”, do presente edital, será facultada a defesa do interessado no prazo de 15 (quinze) dias úteis, contado da data de sua intimação.

20.8. Para aplicação das sanções previstas nas alíneas “c” e “d” do item 20.2 do presente Edital o licitante ou o contratado será intimado para, no prazo de 15 (quinze) dias úteis, contado da data de intimação, apresentar defesa escrita e especificar as provas que pretenda produzir.

20.9. Na hipótese de deferimento de pedido de produção de novas provas ou de juntada de provas julgadas indispensáveis pela comissão, o licitante ou o contratado poderá apresentar alegações finais no prazo de 15 (quinze) dias úteis, contado da data da intimação.

20.10. Serão indeferidas pela comissão, mediante decisão fundamentada, provas ilícitas, impertinentes, desnecessárias, protelatórias ou intempestivas.

20.11. A personalidade jurídica poderá ser desconsiderada sempre que utilizada com abuso do direito para facilitar, encobrir ou dissimular a prática dos atos ilícitos previstos nesta Lei ou para provocar confusão patrimonial, e, nesse caso, todos os efeitos das sanções aplicadas à pessoa jurídica serão estendidos aos seus administradores e sócios com poderes de administração, a pessoa jurídica sucessora ou a empresa do mesmo ramo com relação de coligação ou controle, de fato ou de direito, com o sancionado, observados, em todos os casos, o contraditório, a ampla defesa e a obrigatoriedade de análise jurídica prévia.

20.12. É admitida a reabilitação do licitante ou contratado perante a própria autoridade que aplicou a penalidade, exigidos, cumulativamente:

- a) reparação integral do dano causado à Administração Pública;
- b) pagamento da multa;
- c) transcurso do prazo mínimo de 1 (um) ano da aplicação da penalidade, no caso de impedimento de licitar e contratar, ou de 3 (três) anos da aplicação da penalidade, no caso de declaração de inidoneidade;
- d) cumprimento das condições de reabilitação definidas no ato punitivo;
- e) análise jurídica prévia, com posicionamento conclusivo quanto ao cumprimento dos requisitos definidos neste artigo.

20.13. A sanção pelas infrações previstas nas alíneas “h” e “m” do item 20.2 do presente Edital exigirá, como condição de reabilitação do licitante ou contratado, a implantação ou aperfeiçoamento de programa de integridade pelo responsável.

21. DAS PENALIDADES

21.1. A **CONTRATADA** estará sujeita às seguintes penalidades:

21.1.1. Advertência, no caso de inexecução parcial do contrato, quando não se justificar a imposição de penalidade mais grave.

21.1.2. Multa, no percentual compreendido entre 0,5% a 30% do valor do contrato, que poderá ser cumulada com a advertência, o impedimento ou a declaração de inidoneidade de licitar ou de contratar.

21.1.3. Impedimento de licitar e de contratar com o **CONTRATANTE**, pelo prazo de até 3 (três) anos, nas seguintes hipóteses:

21.1.3.1. Dar causa à inexecução parcial do contrato que cause grave dano ao Município, ao funcionamento dos serviços públicos ou ao interesse coletivo.

21.1.3.2. Dar causa à inexecução total do contrato.

21.1.3.3. Deixar de entregar a documentação exigida para o certame.

21.1.3.4. Não manter a proposta, salvo em decorrência de fato superveniente devidamente justificado.

21.1.3.5. Não celebrar o contrato ou não entregar a documentação exigida para a contratação, quando convocado dentro do prazo de validade de sua proposta.

21.1.3.6. Ensejar o retardamento da execução ou da entrega do objeto da licitação sem motivo justificado.

21.1.4. Declaração de inidoneidade de licitar e contratar com qualquer órgão público da Administração Federal, Estadual, Distrital ou Municipal, direta ou indireta, pelo prazo de 3 (três) a 6 (seis) anos, nas seguintes situações:

21.1.4.1. Apresentar declaração ou documentação falsa exigida para o certame ou prestar declaração falsa durante a licitação ou a execução do contrato.

21.1.4.2. Fraudar a licitação ou praticar ato fraudulento na execução do contrato.

21.1.4.3. Comportar-se de modo inidôneo ou cometer fraude de qualquer natureza.

21.1.4.4. Praticar atos ilícitos com vistas a frustrar os objetivos da licitação.

21.1.4.5. Praticar ato lesivo previsto no art. 5º da Lei nº 12.846, de 1º de agosto de 2013.

21.2. Na aplicação das sanções serão considerados:

21.2.1. A natureza e a gravidade da infração cometida.

21.2.2. As peculiaridades do caso concreto.

21.2.3. As circunstâncias agravantes ou atenuantes.

21.2.4. Os danos que dela provierem para o **CONTRATANTE**.

21.2.5. A implantação ou o aperfeiçoamento de programa de integridade, conforme normas e orientações dos órgãos de controle.

21.3. Na aplicação das sanções previstas nesta cláusula, será oportunizado à **CONTRATADA** defesa, no prazo de 15 (quinze) dias úteis, contados da sua intimação.

21.4. A aplicação das sanções de impedimento e de declaração de inidoneidade requererá a instauração de processo de responsabilização, a ser conduzido por comissão designada pelo **CONTRATANTE** composta de 2 (dois) ou mais servidores estáveis, que avaliará fatos e circunstâncias conhecidos e intimará o licitante ou o contratado para, no prazo de 15 (quinze) dias úteis, contado da data de intimação, apresentar defesa escrita e especificar as provas que pretenda produzir.

22. DO PEDIDO DE ESCLARECIMENTOS E IMPUGNAÇÕES

22.1. Os pedidos de esclarecimentos referentes ao processo licitatório e os pedidos de impugnações poderão ser enviados ao pregoeiro, até **(03) três dias úteis anteriores à data fixada para abertura da sessão pública**, PREFERENCIALMENTE,

pelo Portal de Compras Públicas, ou por meio do seguinte endereço eletrônico: compras@linhanova.rs.gov.br ou licitacao@linhanova.rs.gov.br, atentando-se à data e horário limites, conforme estipulado na capa deste edital.

23. DAS DISPOSIÇÕES GERAIS

23.1. A proponente que vier a ser contratada ficará obrigada a aceitar, nas mesmas condições contratuais, os acréscimos ou supressões que se fizerem necessários, por conveniência da Administração, dentro do limite permitido pelo artigo 125 da Lei nº 14.133/2021, sobre o valor inicial atualizado do contratado.

23.2. Após a apresentação da proposta, não caberá desistência, salvo por motivo justo decorrente de fato superveniente e aceito pelo pregoeiro.

23.3. A Administração tem a prerrogativa de fiscalizar o cumprimento satisfatório do objeto da presente licitação, por meio de agente designado para tal função, conforme o disposto na Lei nº 14.133/2021.

23.4. Os prazos previstos nesta Lei serão contados com exclusão do dia do começo e inclusão do dia do vencimento e observarão as seguintes disposições:

a) os prazos expressos em dias corridos serão computados de modo contínuo;

b) os prazos expressos em meses ou anos serão computados de data a data;

c) nos prazos expressos em dias úteis, serão computados somente os dias em que ocorrer expediente administrativo no órgão ou entidade competente.

23.5. Fica eleito o Foro da Comarca de Feliz/RS para dirimir quaisquer litígios oriundos da licitação e do contrato dela decorrente, com expressa renúncia a outro qualquer, por mais privilegiado que seja.

23.6. Integram este edital os seguintes anexos:

ANEXO I – Modelo de Formulário padrão de Proposta;

ANEXO II – Modelo de Declaração de atendimento ao artigo 7º, inciso XXXIII Constituição Federal;

ANEXO III – Modelo de Documento Informativo de Dados Cadastrais e de Aceitação de Oficialidades das Comunicações por e-mail;

ANEXO IV – Termo de Referência;

ANEXO V – Descrição Detalhada por Item;

ANEXO VI – Imagens Padrão – Conforme Descrição Detalhada.

24. DAS INFORMAÇÕES E ESCLARECIMENTOS

24.1. Os interessados poderão obter informações complementares e esclarecimentos sobre o presente edital, na Prefeitura Municipal de Linha Nova, à Rua Henrique Spier, 2800, Centro, de segunda-feira a sexta-feira, das 7h30min às 11h30min e

das 13 horas às 17 horas, ou pelo e-mail: compras@linhanova.rs.gov.br ou licitacao@linhanova.rs.gov.br, ou pelos fones (51)3445-5045 ou 3445-5022, com:

24.1.1. Informações Jurídicas – Dr. Daniel Nienov - Assessor Jurídico do Município de Linha Nova/RS.

24.1.2. Pregoeira – Sra. Luciana Schneider Thiesen e Suplente Sra. Luciana Rossatto Ribas.

24.1.3. Equipe de Apoio – Conforme Portaria n. 295/2023.

24.1.4. Agente Público – Conforme Portaria n. 295/2023.

24.2. E para que ninguém alegue desconhecimento do presente edital, é o mesmo publicado nos sites <http://www.portaldecompraspublicas.com.br> e <http://www.linhanova.rs.gov.br>, Mural da Prefeitura Municipal de Linha Nova, sendo estes dois últimos denominados Imprensa Oficial do Município, e Jornas das Cidades como jornal de circulação diária, pelo link <https://www.jornaldocomercio.com/jornal-cidades>

Linha Nova – RS, 17 de outubro de 2023.

Registre-se e Publique-se.

Walderena Albers,
Prefeita Municipal em exercício

Suleica Wiederkehr Rüchel
Agente Público – Portaria n. 295/2023

Visto.

DR. DANIEL NIENOV
OAB n. 51.413
Assessor Jurídico do Município de Linha Nova.

ANEXO I

MODELO DE FORMULÁRIO PADRÃO DE PROPOSTA DE PREÇOS

Ao Pregoeiro

REF.: Edital n. 098/2023 - Pregão Eletrônico n. 057/2023.

Objeto: Aquisição de equipamentos e mobiliário a serem utilizados no Centro Administrativo e demais repartições públicas do Município de Linha Nova/RS, conforme Termo de Referência, **ANEXO IV** e conforme abaixo especificado:

ITEM	QTDE.	UNID.	DESCRIÇÃO DO OBJETO	VALOR DE REFERÊNCIA	
				VALOR UNITÁRIO R\$	VALOR TOTAL R\$
01	1	unidade	Aparelho de Ar Condicionado, 9.000 Btus		
02	4	unidade	Aparelho de Ar Condicionado, 12.000 Btus		
03	2	unidade	Aparelho de Ar Condicionado, 18.000 Btus		
04	13	unidade	Armário		
05	2	unidade	Armário tipo arquivo		
06	5	unidade	Cadeira plástica		
07	2	unidade	Aspirador de pó e água		
08	1	unidade	Armário multiuso		
09	1	unidade	Conjunto de Pia e Balcão de cozinha		
10	1	unidade	Estante metálica multiuso		
11	2	unidade	Estante metálica		

			multiuso		
12	5	unidade	Mesa de canto, padrão escritório		
13	4	unidade	Armário de escritório		
14	25	unidade	Cadeira de espera		
15	10	unidade	Cadeira de espera		
16	5	unidade	Cadeira giratória preta		
17	20	unidade	Cadeira giratória verde		
18	1	unidade	Máquina lavadora de roupas, 16kg		
19	1	unidade	Armário escolar		
20	5	unidade	Estante com 6 nichos		
21	4	unidade	Estante com 12 nichos		
22	10	unidade	Bibliocanto		
23	2	unidade	Frigobar 45L		
24	1	unidade	Guarda Bandeira Nacional		
					TOTAL: R\$

Declaro estar ciente e de pleno acordo com todas as disposições deste edital.

_____, ____ de _____ de _____

Assinatura do Responsável Legal

ANEXO II

**MODELO DE DECLARAÇÃO DE CUMPRIMENTO DO DISPOSTO NO INCISO XXXIII DO
ART. 7º DA CONSTITUIÇÃO FEDERAL**

Ao Pregoeiro

Edital: 098/2023

Pregão Eletrônico: 057/2023

Ao Pregoeiro

(nome da empresa)....., inscrito no CNPJ nº.....,
por intermédio de seu representante legal o(a) Sr(a)....., portador(a) da
Carteira de Identidade no..... e do CPF no, DECLARA, que
não emprega menor de dezoito anos em trabalho noturno, perigoso ou insalubre e não
emprega menor de dezesseis anos.

aprendiz Ressalva: emprega menor, a partir de quatorze anos, na condição de

Sim (..)

Não (..).

Por ser expressão da verdade, firmamos a presente.

_____, em _____ de _____ de 2023

Assinatura do Representante Legal da Licitante

ANEXO III

**MODELO DE DOCUMENTO INFORMATIVO DE DADOS CADASTRAIS E DE
ACEITAÇÃO DE OFICIALIDADE DAS COMUNICAÇÕES POR EMAIL**

Ao Pregoeiro

Informamos para os fins específicos de concorrer no processo licitatório sob a modalidade de **Pregão Eletrônico n. 057/2023**, os dados cadastrais abaixo:

*RAZÃO SOCIAL: _____

*INSCRIÇÃO CNPJ: _____

*ENDEREÇO: _____

*FONE/FAX: _____ *CELULAR: _____

*E-MAIL: _____

CIDADE: _____

CEP.: _____ ESTADO: _____

RESPONSÁVEL P/ ASS. CONTRATO: _____

CARGO: _____

CPF: _____ RG: _____

DADOS BANCÁRIOS:

BANCO: _____ CONTA: _____ AG. _____

CHAVE PIX: _____ TIPO DE CHAVE: _____

Informamos para os fins específicos de concorrer no processo licitatório sob a modalidade de **Pregão Eletrônico n. 057/2023**, que aceita como válidas e oficiais as notificações e comunicações feitas pela Prefeitura Municipal de Linha Nova enviadas para o endereço de *e-mail* acima indicado, sendo a data de envio a considerada como termo inicial dos prazos respectivos.

_____, _____ de _____ de 2023.

Assinatura do Representante Legal da Licitante

(*Preenchimento obrigatório)

ANEXO IV

TERMO DE REFERÊNCIA

Município de Linha Nova/RS

Secretaria Municipal de Obras Públicas, Viação e Trânsito
Secretaria Municipal da Saúde e Assistência Social
Secretaria Municipal de Educação e Desporto
Secretaria Municipal do Turismo, Cultura e Desenvolvimento
Secretaria Municipal da Fazenda
Gabinete do Prefeito

Necessidade da Administração: Aquisição de equipamentos e mobiliário a serem utilizados no Centro Administrativo e demais repartições públicas do Município de Linha Nova/RS.

1. DEFINIÇÃO DO OBJETO

O presente Termo de Referência tem por objeto a Aquisição de equipamentos e mobiliário a serem utilizados no Centro Administrativo e demais repartições públicas do Município de Linha Nova/RS.

Tipo de objeto: Bem de consumo comum, conforme Decreto Municipal nº 1925/2022, de 16/11/2022.

Estimativa de quantidade: A estimativa foi realizada através de levantamento das necessidades de cada secretaria, as quais encaminharam as quantidades, os itens e suas descrições ao setor de compras e licitações através de comunicação interna e/ou e-mail.

Vigência: A presente contratação encerra-se na entrega total do item.

Prorrogação: Sem previsão de prorrogação e sem previsão de reajuste durante a vigência do contrato.

2. FUNDAMENTAÇÃO DA CONTRATAÇÃO

Justifica-se a presente aquisição por diversas razões, dentre as quais pode ser destacada a de propiciar a infraestrutura adequada para o bom funcionamento e atendimento das rotinas diárias, de maneira que as funções administrativas ou operacionais atendam com eficiência e qualidade aos educandos, pacientes, servidores e à população em geral. Esta aquisição será para atender novas demandas apresentadas pelas repartições públicas, ou ainda, para reposição destes que já se encontram desgastados, inutilizados ou até mesmo estragados/quebrados.

3. DESCRIÇÃO DA SOLUÇÃO COMO UM TODO

A solução proposta é a Aquisição de equipamentos e mobiliário a serem utilizados no Centro Administrativo e demais repartições públicas do Município de Linha Nova/RS.

Acredita-se que este modelo de contratação reduz os riscos de contratações diversas e fracionadas, aumenta a competitividade e, conseqüentemente, economia ao Município e contribui na sustentabilidade para a administração como um todo. A aquisição dos itens é perfeitamente viável através de pregão, visto ser um bem comum com facilidade e exatidão de descrição do objeto.

4. REQUISITOS DA CONTRATAÇÃO

Estarão aptas a participar do processo licitatório todas as empresas que acorrerem aos documentos exigidos e explicitados no Termo de Referência. Para fornecimento dos produtos a empresa vencedora deverá comprovar que atua no ramo da atividade compatível com o objeto a ser licitado, bem como apresentar os documentos necessários para sua habilitação.

Para os itens que tiverem garantia, a empresa deverá no ato da entrega do produto fornecer, além da nota fiscal, documento que comprove o tempo de garantia mínima prevista.

A entrega será integral, não sendo admitido o parcelamento. Assim, a empresa deverá entregar TODOS os itens ganhos numa única vez.

A contratação será feita através de Licitação, na modalidade PREGÃO, na forma ELETRÔNICA, com critério de julgamento MENOR PREÇO POR ITEM, modo de disputa ABERTO.

A licitação será EXCLUSIVO PARA MICROEMPRESAS E EMPRESAS DE PEQUENO PORTE.

Validade da proposta: mínimo, 60 (sessenta) dias a contar da data da sessão pública.

Na proposta deverão estar incluídos todas despesas decorrentes da entrega do item (frete), bem como encargos sociais, tributos, alimentação, combustível, entre outros.

Não haverá contrato, porém para os itens com previsão de garantia, a Contratada ficará obrigada a cumprir esta exigência no período exigido, conforme data de emissão na nota fiscal.

No ato da entrega de produtos a empresa deverá obrigatoriamente entregar a Nota fiscal ao Fiscal de Contrato, que atestará a entrega do produto.

Os produtos deverão ser entregues acondicionados adequadamente, de forma a garantir a completa segurança durante o transporte, não sendo aceito produtos danificados e/ou defeituosos.

Os produtos poderão ser rejeitados todo ou em parte, quando estiverem em desacordo com as especificações constantes no Termo de Referência e na proposta apresentada pela licitante, devendo ser substituídos em um prazo de até 05 (cinco) dias úteis, a contar da notificação da contratada, às suas custas e sem prejuízo de aplicação de penalidades.

5. MODELO DE EXECUÇÃO DO OBJETO

No ato da entrega de produtos a empresa deverá obrigatoriamente entregar a Nota fiscal ao fiscal do processo, senhora **Clarissa Maiara Stroehher Herter,** detentora do cargo de **Engenheira Civil.**

Os produtos deverão ser entregues acondicionados adequadamente, de forma a garantir a completa segurança durante o transporte, não sendo aceito produtos danificados e/ou defeituosos.

Para os itens que necessitam ser montados no local da entrega, a empresa vencedora da licitação deverá dispor de profissional e material necessário para a realização do serviço, sem ônus para a Administração. Isto é, deve estar incluso no valor da proposta.

Os produtos poderão ser rejeitados todo ou em parte, quando estiverem em desacordo com as especificações constantes no Termo de Referência e na proposta apresentada pela licitante, devendo ser substituídos em um prazo de até 02 (dois) dias, a contar da notificação da contratada, às suas custas e sem prejuízo de aplicação de penalidades.

A entrega deverá ser integral e única.

A entrega deverá ser de forma INTEGRAL.

Os itens deverão ser entregues na Prefeitura Municipal de Linha Nova, localizada a Rua Henrique Spier, 2800, bairro Centro, na cidade de Linha Nova/RS, ou ainda, no setor/departamento/secretaria solicitante, em caso de necessidade de montagem (para móveis), de segunda à sexta-feira, das 7h30min às 11h30min e das 13h às 17h, **mediante agendamento prévio.** Não serão aceitas entregas FORA DO HORÁRIO previsto.

Entende-se que esta é a melhor alternativa para gerar economicidade ao Município, visto que somente serão efetivamente pagos os itens que serão solicitados.

Pretende-se, com o presente processo licitatório, assegurar a seleção da proposta apta a gerar a contratação mais vantajosa para o Município.

Almeja-se, igualmente, assegurar tratamento isonômico entre os licitantes, bem como a justa competição, além de evitar contratação com sobre preço ou com preço manifestamente inexequível e superfaturamento na execução do contrato.

6. MODELO DE GESTÃO DO CONTRATO

Não haverá gestão do contrato, uma vez que não será formalizado o contrato, conforme Art. 95, inciso II, da Lei 14.133/2021, por se tratar de entrega imediata, a qual deverá ser realizada em até 30 (trinta) dias, após a expedição da Ordem de entrega.

Não haverá contrato, porém para os itens com previsão de garantia, a Contratada ficará obrigada a cumprir esta exigência no período exigido, conforme data de emissão na nota fiscal.

O processo será acompanhado e fiscalizado pela servidora **Clarissa Maiara Stroehher Herter,** detentora do cargo de **Engenheira Civil.**

7. CRITÉRIOS DE MEDIÇÃO E DE PAGAMENTO

Os pagamentos serão realizados em até 10 (dez) dias após à liquidação da nota fiscal pela Contratante, atestado o recebimento pelo fiscal do contrato, e atendido todas as condições do edital e cláusulas contratuais.

Para os itens que tiverem garantia, a empresa deverá no ato da entrega do produto fornecer, além da nota fiscal, documento que comprove o tempo de garantia mínima prevista.

Somente serão pagos os itens efetivamente entregues e devidamente aprovados pelo fiscal de contrato, através de vistas na nota fiscal, obrigatoriamente entregue no ato da entrega do produto.

O contratado, quando do faturamento dos bens ou serviços prestados, deverá observar o disposto no art. 64 da Lei Federal nº 9.430/1996 assim como a Instrução Normativa da Receita Federal do Brasil nº 1.234/2012 no que se refere ao Imposto de Renda.

O documento fiscal deverá ser do estabelecimento que apresentou a proposta vencedora da licitação.

Serão processadas as retenções previdenciárias nos termos da Lei.

8. FORMA E CRITÉRIOS DE SELEÇÃO DO FORNECEDOR/PRESTADOR DE SERVIÇO

Conforme disposto no item 4, o futuro contratado será selecionado mediante processo licitatório na modalidade PREGÃO, na forma ELETRÔNICA, com critério de julgamento MENOR PREÇO POR ITEM.

9. ESTIMATIVA DO VALOR DA CONTRATAÇÃO

O valor estimado é de R\$ 106.276,42.

Planilha em anexo.

10. ADEQUAÇÃO ORÇAMENTÁRIA

O dispêndio financeiro decorrente da contratação ora pretendida decorrerá da dotação orçamentária:

De acordo a Lei Municipal nº 1032/22, de 13/12/2022, que estima a Receita e fixa a Despesa do Município para o exercício financeiro de 2023, indicamos as seguintes dotações orçamentárias:

RECEITA ORÇAMENTÁRIA: 02.00 – GABINETE DO PREFEITO

UNIDADE ORÇAMENTÁRIA: 02.03 – Conselho Mun. Direitos da Criança e Adolescente

08.000.0000.0.000.000 – Assistência Social

08.243.0000.0.000.000 – Assistência à Criança e ao Adolescente

08.243.0200.0.000.000 – Apoio Administrativo ao Poder Executivo

08.243.0200.1.006.000 – Equipamentos e Material Permanente

449052.00.00 – Equipamentos e material permanente
449052.12.00 – Aparelhos e utensílios domésticos (2025)
Recurso: 001 Livre

RECEITA ORÇAMENTÁRIA: 02.00 – GABINETE DO PREFEITO
UNIDADE ORÇAMENTÁRIA: 02.01 – Gabinete do Prefeito
04.000.0000.0.000.000 - Administração
04.122.0000.0.000.000 – Administração geral
04.122.0200.0.000.000 – Apoio Administrativo ao Poder Executivo
04.122.0200.1.003.000 – Equipamentos e Materiais Permanentes
449052.00.00 – Equipamentos e material permanente
449052.12.00 – Aparelhos e utensílios domésticos (1441)
449052.42.00 – Mobiliário em geral (1506)
Recurso: 001 Livre

RECEITA ORÇAMENTÁRIA: 04.00 – SECRET. MUN. OBRAS PÚBLICAS E VIAÇÃO
UNIDADE ORÇAMENTÁRIA: 04.01 – Secretaria de Obras e Viação
04.000.0000.0.000.000 - Administração
04.122.0000.0.000.000 – Administração Geral
04.122.0200.0.000.000 – Apoio Administrativo ao Poder Executivo
04.122.0200.1.002.000 – Equipamentos e materiais Permanente
449052.00.00 – Equipamentos e material permanente
449052.12.00 – Aparelhos e utensílios domésticos (1905)
449052.42.00 – Mobiliário em geral (1418)
Recurso: 001 Livre

RECEITA ORÇAMENTÁRIA: 06.00 – SECRET. MUN. DA EDUCAÇÃO E CULTURA
UNIDADE ORÇAMENTÁRIA: 06.01 – Ensino Fundamental e Pré-escolar
12.000.0000.0.000.000 - Educação
12.361.0000.0.000.000 – Ensino Fundamental
12.361.0600.0.000.000 – Manutenção e Desenvolvimento da Educação
12.361.0600.1.024.000 – Equipamento e material didático pedag. Ensino Fund.
449052.00.00 – Equipamentos e material permanente
449052.12.00 – Aparelhos e utensílios domésticos (1433)
449052.42.00 – Mobiliário em geral (1478)
Recurso: 020 – MDE

RECEITA ORÇAMENTÁRIA: 06.00 – SECRET. MUN. DA EDUCAÇÃO E DESPORTO
UNIDADE ORÇAMENTÁRIA: 06.07 – Setor de Desporto e Lazer

27.000.0000.0.000.000 – Desporto e Lazer
27.812.0000.0.000.000 – Desporto Comunitário
27.812.0601.0.000.000 – Manutenção e desenvolvimento do Desporto e Lazer
27.812.0601.1.002.000 – Equipamentos e materiais Permanente
449052.00.00 – Equipamentos e material permanente
449052.12.00 – Aparelhos e utensílios domésticos (2508)
Recurso: 001 – Livre

RECEITA ORÇAMENTÁRIA: 06.00 – SECRET. MUN. DA EDUCAÇÃO E DESPORTO
UNIDADE ORÇAMENTÁRIA: 06.06 – Setor de Biblioteca Municipal
12.000.0000.0.000.000 – Educação
12.845.0000.0.000.000 – Outras Transf.
12.845.0602.0.000.000 – Manutenção das atividades da biblioteca municipal
12.845.0602.1.002.000 – Equipamentos e materiais Permanente
449052.00.00 – Equipamentos e material permanente
449052.42.00 – Mobiliário em Geral (2512)
Recurso: 001 - Livre

RECEITA ORÇAMENTÁRIA: 07.00 – SECRET. MUN. SAÚDE e BEM ESTAR SOCIAL
UNIDADE ORÇAMENTÁRIA: 07.02 – Fundo Municipal da Saúde
10.000.0000.0.000.000 - Saúde
10.301.0000.0.000.000 – Atenção Básica
10.301.0700.0.000.000 – Atenção Básica à Saúde
10.301.0700.1.033.000 – Equipamentos e Material Permanente da Sec.Saúde
449052.00.00 – Equipamentos e material permanente
449052.12.00 – Aparelhos e utensílios domésticos (1414)
449052.42.00 – Mobiliário em geral (1407)
Recurso: 040 – ASPS

RECEITA ORÇAMENTÁRIA: 07.00 – SECRET. MUN. SAÚDE e BEM ESTAR SOCIAL
UNIDADE ORÇAMENTÁRIA: 07.01 – Secretaria de Saúde e Assistência Social
10.000.0000.0.000.000 - Saúde
10.304.0000.0.000.000 – Vigilância Sanitária
10.304.0720.0.000.000 – Vigilância em saúde
10.304.0720.1.036.000 – Equipamento e mat.permanente para Vig.Sanit.
449052.00.00 – Equipamentos e material permanente
449052.12.00 – Aparelhos e utensílios domésticos (2510)
449052.42.00 – Mobiliário em geral (2511)
Recurso: 4502 – Vigilância em Saúde

RECEITA ORÇAMENTÁRIA: 07.00 – SECRET. MUN. SAÚDE e BEM ESTAR SOCIAL

UNIDADE ORÇAMENTÁRIA: 07.03 – Fundo Municipal da Assistência Social

08.000.0000.0.000.000 – Assistência Social

08.122.0000.0.000.000 – Administração Geral

08.122.0730.0.000.000 – Gestão da Assistência Social do Município

08.122.0730.1.030.000 – Equipamento e material permanente

449052.00.00 – Equipamentos e material permanente

449052.42.00 – Mobiliário em geral (2513)

Recurso: 1008 – Fundo Municipal Assistência Social

449052.42.00 – Mobiliário em geral (1596)

Recurso: 1010 – Auxílio Ministério do Desenv.Social

RECEITA ORÇAMENTÁRIA: 09.00 – SECRET. MUN. TURISMO, CULTURA E DESENVOL

UNIDADE ORÇAMENTÁRIA: 09.01 – Secretaria de Turismo

23.000.0000.0.000.000 – Comércio e Serviços

23.122.0000.0.000.000 – Adm. Geral

23.122.0250.0.000.000 – Desenvolvimento do Turismo

23.122.0250.1.046.000 – Equipamentos e material permanente

449052.00.00 – Equipamentos e material permanente

449052.12.00 – Aparelhos e utensílios domésticos (2444)

449052.42.00 – Mobiliário em geral (2509)

Recurso: 001 - Livre

Linha Nova/RS, 13 de outubro de 2023.

Walderena Albers
Prefeita Municipal em exercício

ANEXO V**DESCRIÇÃO DETALHADA POR ITEM**

ITEM	QTDE.	UNID.	DESCRIÇÃO DO OBJETO	DESCRIÇÃO DETALHADA
01	1	unidade	Aparelho de Ar Condicionado, 9.000 Btus	Aparelho condicionador de ar com capacidade de refrigeração de 9000 BTUs, e função de aquecimento (quente e frio), 220V
02	4	unidade	Aparelho de Ar Condicionado, 12.000 Btus	Aparelho condicionador de ar com capacidade de refrigeração de 12.000 BTUs, e função de aquecimento (quente e frio), 220V
03	2	unidade	Aparelho de Ar Condicionado, 18.000 Btus	Aparelho condicionador de ar com capacidade de refrigeração de 18.000 BTUs, e função de aquecimento (quente e frio), 220V
04	13	unidade	Armário	Armário conforme padrão, com uma prateleira interna, em material de mdf, dimensões de 75x90x55 cm (AxLxP, +/- 5cm), na cor bege claro
05	2	unidade	Armário tipo arquivo	Armário do tipo arquivo, conforme padrão, com 04 gavetas, em material de mdf 15mm, com dimensões aproximadas 130x45x50 cm (AxLxP, +/- 5cm), na cor bege claro
06	5	unidade	Cadeira plástica	Cadeira de plástico, conforme padrão, com capacidade mínima de 100kg, na cor branca.
07	2	unidade	Aspirador de pó e água	Aparelho aspirador de pó e água/fluídos, tipo doméstico, potência mínima de 1600W, com capacidade de armazenamento de no mínimo 14L (pó) e 10L (água), 220V, com acessórios e bocais diversos, alça e rodinhas para transporte, mangueira com 1,5m de extensão mínima.
08	1	unidade	Armário multiuso	Armário para guarda de utensílios diversos, conforme padrão, com 02

				portas frontais e dimensões aproximadas de 190x90x45 (AxLxP, +/- 5cm) na cor branca ou bege claro.
09	1	unidade	Conjunto de Pia e Balcão de cozinha	Conjunto de pia de inox com cuba central espessura mínima de 06mm, acompanhada de balcão em material mdf de espessura mínima de 15mm, conforme padrão, com 02 portas frontais e 03 gavetas (com puxadores metálicos), com "pés" (10cm de altura) e dimensões aproximadas de 80x120x50 (AxLxP, +/- 5cm) na cor branca ou bege claro.
10	1	unidade	Estante metálica multiuso	Estante metálica em aço, com 06 prateleiras com capacidade para no mínimo 25kg cada, pintura em tinta eletrostática epóxi na cor <u>branca ou preta</u> , espessura mínima das chapas de 0,45mm (prateleiras) e 0,90mm (colunas) e dimensões aproximadas de 200x70x28 (AxLxP, +/- 5cm).
11	2	unidade	Estante metálica multiuso	Estante metálica em aço, com 06 prateleiras com capacidade para no mínimo 25kg cada, pintura em tinta eletrostática epóxi na cor <u>cinza</u> , espessura mínima das chapas de 0,45mm (prateleiras) e 0,90mm (colunas) e dimensões aproximadas de 200x70x28 (AxLxP, +/- 5cm).
12	5	unidade	Mesa de canto, padrão escritório	Mesa de canto (em 90°), conforme padrão, tipo escritório, 1,50m x 1,50m x 60cm aproximadamente, em material mdf de espessura mínima de 15mm, com no mínimo 03 gavetas (do lado esquerdo), na cor bege claro.
13	4	unidade	Armário de escritório	Armário para escritório, conforme padrão, com 02 portas frontais, com tranca e chaves na parte superior, com dimensões aproximadas de 180x100x50

				(AxLxP, +/- 5cm), na cor bege claro.
14	25	unidade	Cadeira de espera	Cadeira do tipo escritório, com base fixa (04 "pés"), com assento e encosto acolchoados e revestidos com material impermeável, na cor preta e com capacidade para no mínimo 110kg. Conforme modelo de referência do padrão do item.
15	10	unidade	Cadeira de espera	Cadeira do tipo escritório, com base fixa (04 "pés") com assento e encosto acolchoados, na cor verde/crepe e com capacidade para no mínimo 110kg. Conforme modelo de referência do padrão do item.
16	5	unidade	Cadeira giratória preta	Cadeira do tipo escritório, com base geratória a gás, com assento e encosto acolchoados, na cor preta, com regulagem de altura e com capacidade para no mínimo 110kg. Conforme modelo de referência do padrão do item.
17	20	unidade	Cadeira giratória verde	Cadeira do tipo escritório, com base geratória a gás, com assento e encosto acolchoados, na cor verde/crepe, com regulagem de altura e com capacidade para no mínimo 110kg. Conforme modelo de referência do padrão do item.
18	1	unidade	Máquina lavadora de roupas, 16kg	Máquina lavadora de roupas com capacidade para no mínimo 16kg de roupa seca, com cesto em aço inox, programações de lavagem variadas, níveis de água variados, com dispenser individual para alvejante, amaciante e sabão, 220V, cor branca.
19	1	unidade	Armário escolar	Armário tipo escolar com 30 nichos com portas, todas com chave, nas medidas 210x180x045 (AxLxP). Conforme padrão do item .
20	5	unidade	Estante com 6 nichos	Estante com 6 nichos, com base colorida (ver exemplo conforme padrão do item), dimensões

				aproximadas de 110x150x40 (AxLxP), em MDP 18mm.
21	4	unidade	Estante com 12 nichos	Estante com 12 nichos, com base colorida (ver exemplo conforme padrão do item), dimensões aproximadas de 210x150x40 (AxLxP), em MDP 18mm.
22	10	unidade	Bibliocanto	Bibliocanto. Apoio para livros em aço na cor cinza
23	2	unidade	Frigobar 45L	Refrigerador do tipo frigobar, com selo Procel A. Capacidade mínima de 45 Litros. Funções de refrigeração, range de temperatura: 10~0°C. Material interno: PSAI. Material externo: Aço galvanizado, com 01 porta frontal. Prateleiras internas, porta latas, "pés niveladores, porta reversível, Gás ecológico, Voltagem de 220v.
24	1	unidade	Guarda Bandeira Nacional	Armário sob as medidas de: 300cm de altura x 47cm de comprimento x 36cm de profundidade, fabricado em madeira de alta qualidade e parte frontal de vidro em formato de porta e puxador. Foto em anexo.

ANEXO VI

IMAGENS PADRÃO, CONFORME DESCRIÇÃO DETALHADA

Observação: Imagens meramente ilustrativas.



Figura 1 - Item 04



Figura 2 - Item 05

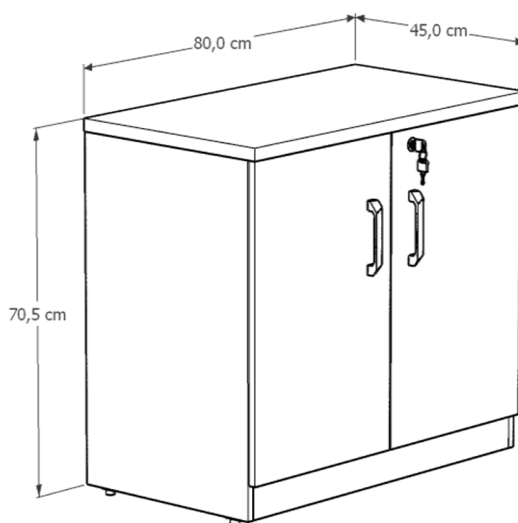

Figura 3 - Item 06

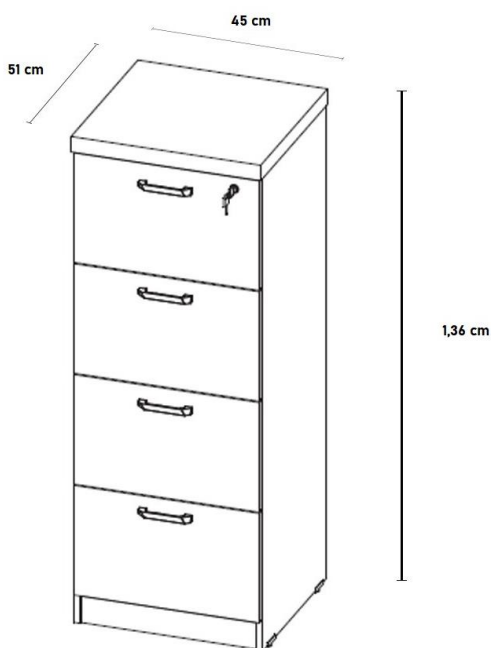

Figura 4 - Item 08



Figura 5 - Item 09



Figura 6 - Itens 10 e 11



Figura 7 - Item 12



Figura 8 - Item 13



Figura 9 - Item 14

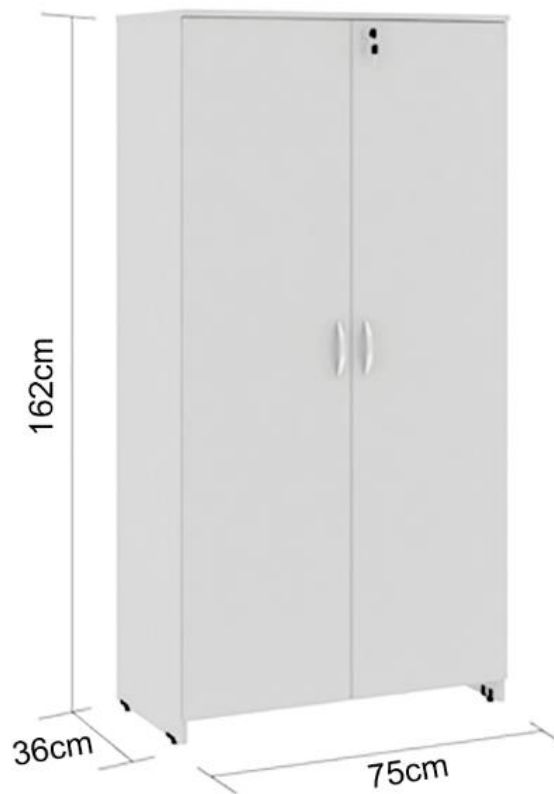

Figura 10 - Item 15



Figura 11 - Item 16



Figura 12 - Item 17



Figura 13 - Item 19



Figura 14 - Item 20



Figura 15 - Item 21



Figura 16 - Item 22



Figura 17 - Item 23

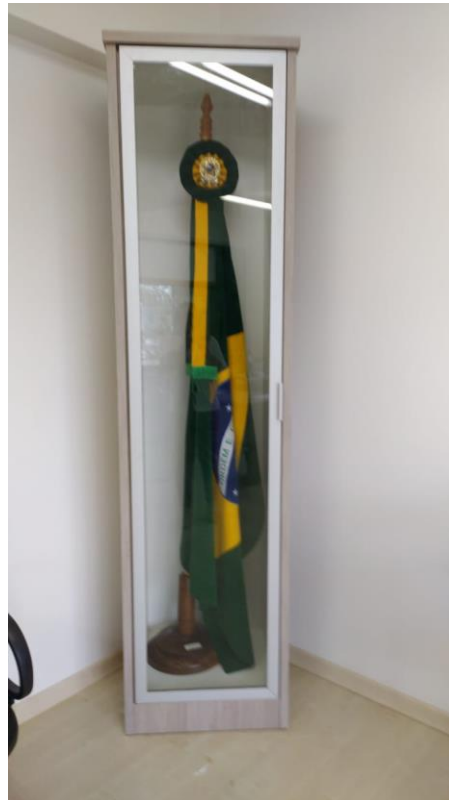

Figura 18 - Item 24